

# EmTherm CR

I.E.C 60317 - 13

EmTherm CR, HC (200°C) termal sınıfında yer alan, 0.50 ile 2.20 mm çaplarında, üç farklı yalıtım katmanı ile üretilen emaye bakır bobin telidir.

200°C' ye kadar ısı direnci gösteren EmTherm-CR, yüksek hızlarda sarılabilmek özelliği taşır ve corona etkisine dayanıklıdır. İnverter motorlar için özel üretilmiş olup, 10 kata kadar daha uzun ömürlüdür.

## Uygulama Alanları:

- İnverter sürücülü motorlar
- Yüksek güçlü motorlar
- Semi-hermetik kompresör motorları
- Güç köprüleri

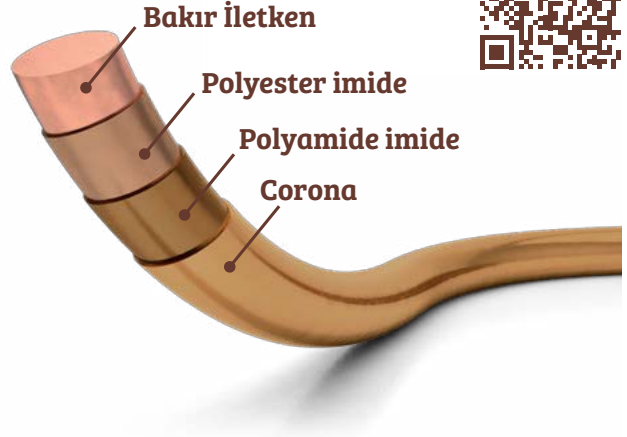

Termal Sınıf (°C)	Class HC, 200°C
Yalıtım   Alt Katman	THEIC Modifiye Polyesterimid
Yalıtım   Orta Katman	Polyamide imide
Yalıtım   Üst Katman	Corona
Üretim Aralığı (Mm)	0.50 - 2.20 mm
Standartlar IEC	IEC 60317 - 13
Isıl Şok (°C)	≥ 220°C
Isı ile Delinme Sıcaklığı (°C)	≥ 340°C
Lehimlenme Sıcaklığı (°C)	Lehim Almaz
Isı İle Yapışma Sıcaklığı (°C)	Uygulanmaz
Geri Yumuşama Sıcaklığı (°C)	Uygulanmaz
Normal Solventlere Direnç	5H
Daldırma Verniği Direnci	Çok iyi
Soğutucu Gaz Direnci	Çok iyi
Trafo Yağlarına Karşı Direnç	Çok iyi
Belirgin Özellikleri	10 Kata kadar daha uzun ömür, corona etkisine dayanıklı, inverter motorlar için özel, yüksek hızlarda sarılabilmek.
Kullanım Alanı	Bakım gerektirmeyen uzun ömürlü motorlar, güç trafoları, inverter sürücülü motorlar, jeneratörler, yarı-hermetik kompresör motorları, yüksek güç motorları.

## EmTherm200, EmTherm-CR

### Corona Direnç Testi

Test Şartları: 20kHz 1,5 kV p-p 155°C

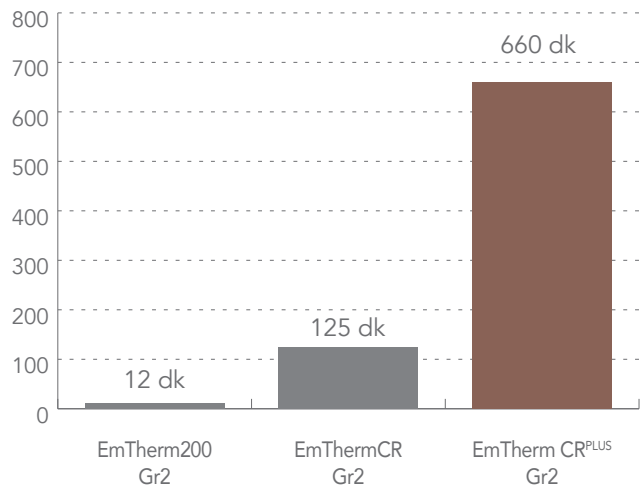

● Bakır iletken ⚡ Corona Etkisine dirençli 🌡️ 200°C termal sınıf



# Makara & Ambalaj

Marka Tipi	Ortalama Makara Kapasitesi		Ölçüler (mm)					L1	L2	Her bir Kolideki Makara Sayısı
	kgs	lbs	d1	d2	d3	d4	d5			
<b>Silindirik Makara</b>										
K 125	2.5	5.5	125	80	16	24	7	125	100	12
K 160	6-8	13-18	160	100	22	34	13	160	128	4
K 200	12-14	26-30	200	125	22	34	13	200	160	2
K 250	20-24	44-52	250	160	22	34	13	200	160	1
<b>Konik Marara</b>										
A 250 / 400	35-40	77-88	250	160	100	140	236	400	335	-
A 315 / 500	70-90	155-200	315	200	100	180	300	500	425	-
A 400 / 630	160-180	350-400	400	250	100	224	375	630	530	-
<b>Bi Konik Makara</b>										
HKV 160	5-7	11-15	160	90	22	34	-	160	85	-
HKV 200	10-15	22-33	200	112	22	34	-	200	106	-

Makara Tipi	Dara (gr)	Ölçüler (mm)							Ortalama Makara Kapasitesi (AL) (kg)
		D1	D2	d1	d2	w	h	a	
PT-4	340	124	140	74	86	170	26	15	1-2
PT-10	620	160	180	96	110	200	26	15	3-5
PT-15	740	180	200	96	110	200	30	15	5-8
PT-25	1000	215	230	110	130	250	30	15	10-12
PT-60	2000	270	300	150	180	350	45	25	24-26
PT-90	2800	300	315	180	200	425	100	38	35-40
PT-200	7300	375	400	225	250	530	100	50	70-80

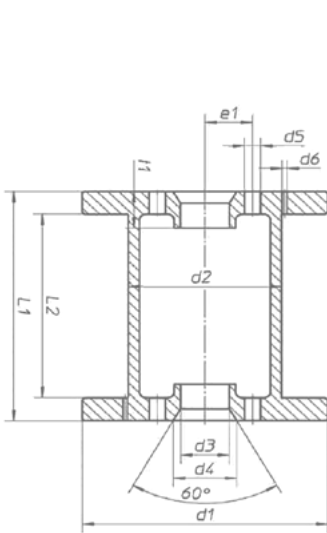

Silindirik Makara

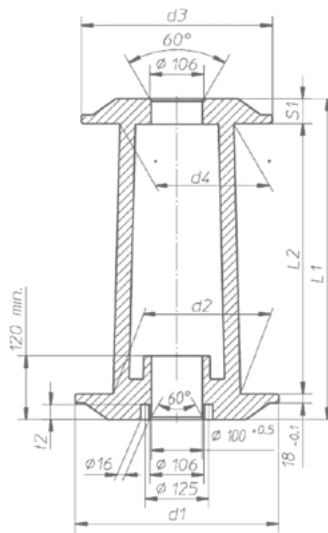

Konik Marara

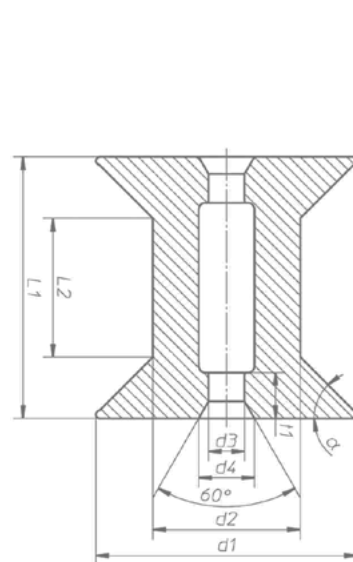

Bi Konik Makara

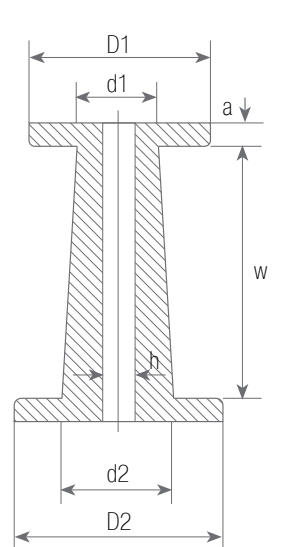

Pt Makara